



IS 1001

## 1 UNSCREW THE CAP, TURN THE SWITCH TO THE DESIRED POWER AND COLOUR TEMPERATURE, THEN SCREW THE CAP BACK ON.

**FR** | Dévissez le capuchon, réglez l'interrupteur sur la puissance et la température de couleur souhaitées, puis revissez le capuchon

**ES** | Desenrosque la tapa, gire el interruptor a la potencia y temperatura de color deseadas, y luego vuelva a enroscar la tapa.

**DE** | Schrauben Sie die Kappe ab, stellen Sie den Schalter auf die gewünschte Leistung und Farbtemperatur, und schrauben Sie die Kappe anschließend wieder auf.



This product contains a light source of energy efficiency class <D>.

## 2 CONNECT TO THE MAINS POWER L (LIVE)/N (NEUTRAL)/E (EARTH) AS SHOWN IN THE DIAGRAM

**FR** | Branchez sur le secteur L (phase) / N (neutre) / E (terre) comme indiqué sur le schéma.

**ES** | Conecte a la red eléctrica L (fase) / N (neutro) / E (tierra) según se muestra en el diagrama.

**DE** | An das Stromnetz L (Phase) / N (Neutralleiter) / E (Schutzleiter) gemäß dem Schaltplan anschließen.

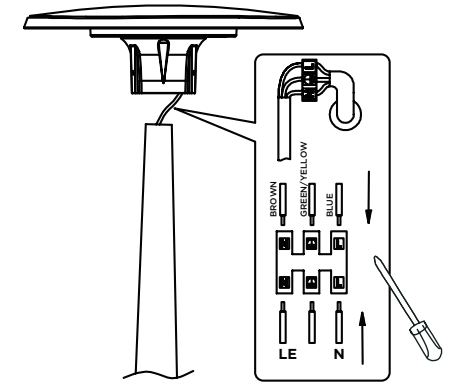

IP68 Inline connector | Connecteur en ligne IP68 | Conector en línea IP68 | IP68 Inline-Stecker

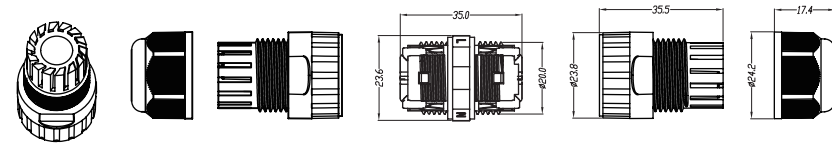

## 3 USE A WRENCH TO LOOSEN THE SET SCREW ON THE LAMP, THEN INSERT THE LAMP INTO THE Ø50-Ø60 LAMP POLE.

**FR** | Utilisez une clé pour desserrer la vis de réglage de la lampe, puis insérez la lampe dans le poteau de lampe Ø50-Ø60

**ES** | Utilice una llave para aflojar el tornillo de ajuste de la lámpara, luego inserte la lámpara en el poste de lámpara Ø50-Ø60

**DE** | Verwenden Sie einen Schraubenschlüssel, um die Stellschraube an der Lampe zu lösen, und setzen Sie dann die Lampe in den Ø50-Ø60 Lampenmast ein.

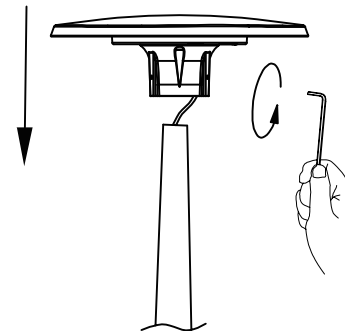

## 4 TIGHTEN THE THREE SET SCREWS

**FR** | Serrez les trois vis de pression.

**ES** | Apriete los tres tornillos de fijación.

**DE** | Ziehen Sie die drei Madenschrauben fest.

